

Руководство по эксплуатации
Гарантийный талон

INVERTER

СПЛИТ-СИСТЕМА
VICKERS

King

VCI-07HE
VCI-09HE
VCI-12HE
VCI-18HE
VCI-24HE

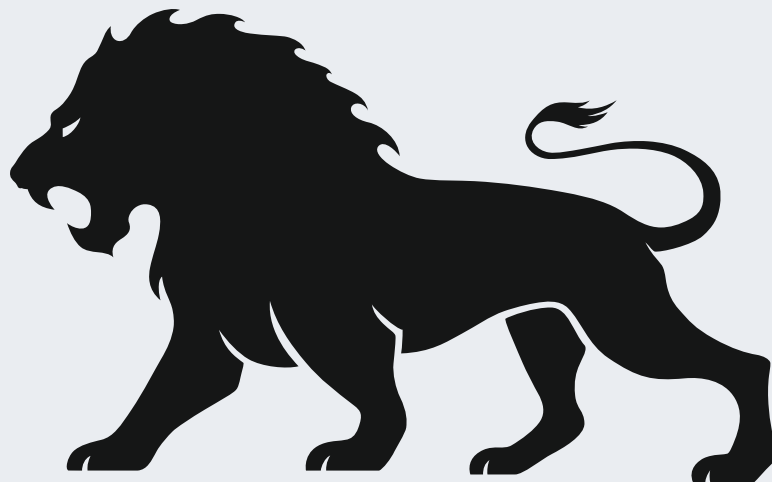

СОДЕРЖАНИЕ

ОБЩАЯ ИНФОРМАЦИЯ	3
МЕРЫ БЕЗОПАСНОСТИ И ПРЕДОСТОРОЖНОСТИ	3
УСТРОЙСТВО ЗАЩИТЫ КОМПРЕССОРА	5
УСТРОЙСТВО КОНДИЦИОНЕРА	6
УСТРОЙСТВО ПУЛЬТА ДИСТАНЦИОННОГО УПРАВЛЕНИЯ	7
ИСПОЛЬЗОВАНИЕ ПУЛЬТА	9
ПАНЕЛЬ ИНДИКАЦИИ	10
УСЛОВИЯ ЭКСПЛУАТАЦИИ	11
ПЕРЕБОИ ЭЛЕКТРОПИТАНИЯ	11
УХОД И ТЕХНИЧЕСКОЕ ОБСЛУЖИВАНИЕ	12
МОНТАЖ СПЛИТ-СИСТЕМЫ	14
ПОИСК И УСТРАНЕНИЕ НЕИСПРАВНОСТЕЙ	15
ХРАНЕНИЕ	17
УСЛОВИЯ ТРАНСПОРТИРОВКИ И УТИЛИЗАЦИИ	17
КОДЫ ОШИБОК СПЛИТ-СИСТЕМЫ	
ТЕХНИЧЕСКИЕ ХАРАКТЕРИСТИКИ УСТРОЙСТВА	
УСЛОВИЯ ГАРАНТИЙНЫХ ОБЯЗАТЕЛЬСТВ	
ГАРАНТИЙНЫЙ ТАЛОН	

ОБЩАЯ ИНФОРМАЦИЯ

Бытовой кондиционер воздуха настенного типа с наружным и внутренним блоком (сплит-система) предназначен для создания комфортной температуры воздуха при обеспечении санитарно-гигиенических норм в жилых, общественных и административно-бытовых помещениях.

Сплит-система осуществляет охлаждение, осушение, нагрев, вентиляцию и очистку воздуха от пыли.

МЕРЫ БЕЗОПАСНОСТИ И ПРЕДОСТОРОЖНОСТИ

Используйте напряжение питания в соответствии с требованиями указанными в руководстве и на устройстве. В противном случае могут произойти сбои, представляющие опасность для жизни, или возгорание.

Не допускайте попадание грязи в вилку или розетку.

Надежно присоединяйте шнур источника питания во избежание получения удара электрическим током или возгорания.

Не отключайте автоматический выключатель источника питания и не выдергивайте шнур из розетки в процессе работы устройства. Это может привести к возгоранию.

Ни в коем случае не разрезайте и не пережимайте шнур источника питания, так как вследствие этого шнур питания может быть поврежден.

В случае повреждения шнура питания можно получить удар электрическим током или может произойти возгорание.

Никогда не наращивайте кабель питания, так как это может привести к перегреву и явиться причиной возгорания.

Не применяйте розетку для одновременного питания другой электрической техники. Это может привести к поражению электрическим током и возгоранию.

Не вытаскивайте вилку питания из розетки, держась за кабель питания, так как это может привести к возгоранию и поражению электрическим током.

Обязательно вынимайте вилку питания из розетки в случае длительного простоя сплит-системы.

Не загораживайте воздухозаборное воздуховыпускное отверстия наружного и внутреннего блоков. Это может вызвать падение мощности сплит-системы и привести к нарушению его работы.

Ни в коем случае не вставляйте палки или аналогичные предметы во внешний блок прибора, так как вентилятор вращается при высокой скорости и такое действие может стать причиной получения телесного повреждения.

Не допускайте попадание на Вас в течение длительного времени охлажденного воздуха, так как это вредно для Вашего здоровья. Рекомендуется отклонить направление воздушного потока таким

образом, чтобы проветривалась вся комната.

Отключите прибор с помощью пульта дистанционного управления в случае, если произошел сбой в работе.

Не проводите ремонт сплит-системы самостоятельно. Если ремонт будет выполнен неквалифицированным специалистом, это может стать причиной поломки кондиционера, а также удара электрическим током или возгорания.

При проведении чистки кондиционера необходимо прекратить работу сплит-системы, отключив подачу питания. В противном случае возможно поражение электрическим током.

Не допускайте размещения рядом с блоками горючих смесей и распылителей, существует опасность воспламенения.

Не допускайте попадания воздушного потока на газовую горелку и электрическую плиту.

Не касайтесь функциональных кнопок влажными руками.

Убедитесь в том, что стена для установки блока сплит-системы достаточно прочная. В противном случае возможно падение блоков, сопровождающееся поломками, травмами и т.д.

Не допускайте попадания каких-либо предметов на внешний блок кондиционера.

Кондиционер должен быть заземлен.

При появлении признаков горения или дыма, отключите электропитание и свяжитесь с сервисным центром. Если возгорание или задымление не прекратилось после отключения сплит-системы, примите необходимые меры после возгорания, незамедлительно обратитесь в службу спасения.

УСТРОЙСТВО ЗАЩИТЫ КОМПРЕССОРА

Для защиты кондиционера предусмотрена 3-минутная задержка пуска компрессора после включения сплит-системы.

Загрязненный воздушный фильтр снижает эффективность охлаждения и обогрева, поэтому его необходимо чистить не реже одного раза в две недели.

Не открывайте двери и окна слишком часто. Это поможет Вам сохранить комфортную температуру воздуха в помещении.

В солнечный день при работе кондиционера в режиме охлаждения закрывайте шторы.

Пользуйтесь таймером для задания времени включения и отключения кондиционера.

УСТРОЙСТВО КОНДИЦИОНЕРА

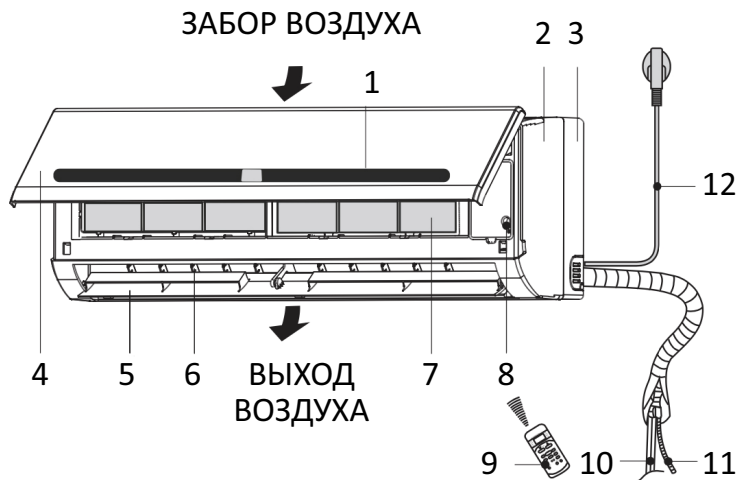

1. Дисплей
2. Корпус
3. Основание корпуса
4. Крышка корпуса
5. Горизонтальные жалюзи
6. Вертикальные жалюзи
7. Воздушный фильтр
8. Кнопка включения/выключения кондиционера

ЗАБОР ВОЗДУХА

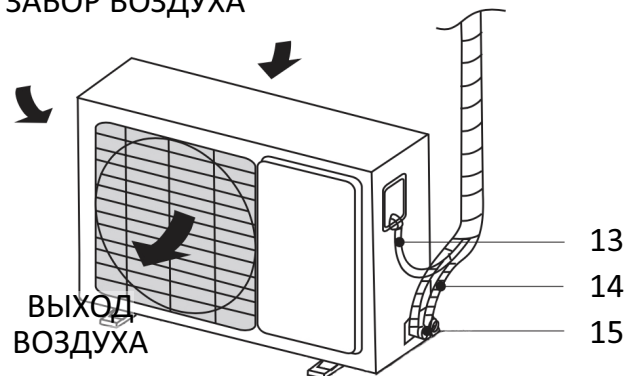

9. Пульт дистанционного управления
 10. Трубы для хладагента*
 11. Трубы отведения конденсата*
 12. Кабель питания
 13. Межблочный кабель*
 14. Трубы для хладагента*
 15. Сервисные вентили
- * Не входят в комплект

Примечание: Рисунок приведен в качестве справочной информации и может иметь внешние отличия от реального прибора.

УСТРОЙСТВО ПУЛЬТА ДИСТАНЦИОННОГО УПРАВЛЕНИЯ

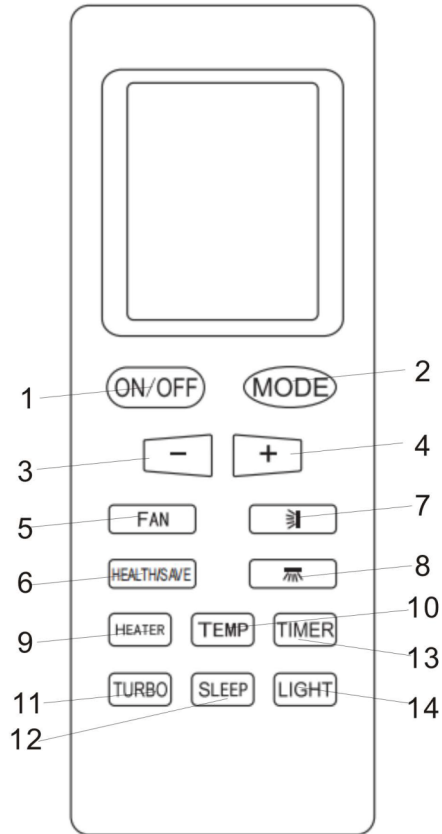

1. Кнопка ON/OFF
Нажмите эту кнопку, чтобы включить или выключить кондиционер. Это очистит существующие настройки таймера и режим SLEEP.

2. Кнопка MODE
Нажмите эту кнопку, чтобы выбрать один из режимов работы:

AUTO ➔ COOL ➔ DRY ➔ HEAT ➔ FAN
(Авто) (Охлаждение) (Осушение) (Обогрев) (Вентилятор)

3. Кнопка «Минус»
Нажмите эту кнопку, чтобы уменьшить заданную температуру в помещении или время для таймера.

4. Кнопка «Плюс»
Нажмите эту кнопку, чтобы увеличить

заданную температуру в помещении или время для таймера.

5. Кнопка FAN

Нажмите эту кнопку, чтобы выбрать скорость вентилятора:

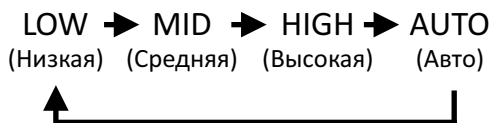

6. Кнопка HEALTH/SAVE

Нажмите эту кнопку, чтобы включить или выключить режим HEALTH/SAVE.

7. Кнопка 

Нажмите эту кнопку для включения или выключения автоматического движения вертикальных заслонок влево-вправо.

8. Кнопка 

Данная кнопка не применима для данной серии. При нажатии кнопки никакая функция кондиционера не будет активирована.

9. Кнопка HEATER

Данная кнопка не применима для

данной серии. При нажатии кнопки никакая функция кондиционера не будет активирована.

10. Кнопка TEMP

Данная кнопка не применима для данной серии. При нажатии кнопки никакая функция кондиционера не будет активирована.

11. Кнопка TURBO

Нажмите эту кнопку, чтобы включить или выключить режим ТУРБО.

12. Кнопка SLEEP

Нажмите эту кнопку, чтобы включить режим SLEEP. Чтобы включить или отключить функцию автоматического перезапуска в режимах COOL и HEAT нажмите кнопку SLEEP 10 раз в течение восьми секунд.

13. Кнопка TIMER

При включенном кондиционере нажмите эту кнопку, чтобы установить таймер для его выключения, или выключите кондиционер, чтобы

установить таймер для его включения.

Нажмите эту кнопку TIMER один раз, индикатор ON/OFF будет мигать.

Нажмите кнопку «Плюс» или кнопку «Минус», чтобы установить время, в течение которого устройство будет включаться или выключаться.

Нажмите кнопку TIMER еще раз, чтобы подтвердить выбранную настройку.

Если настройка таймера подтверждена, то повторное нажатие кнопки TIMER ее отменит.

14. Кнопка LIGHT Нажмите эту кнопку, чтобы включить или выключить подсветку пульта дистанционного управления.

ИСПОЛЬЗОВАНИЕ ПУЛЬТА

Перед первым использованием пульта дистанционного управления установите батарейки и убедитесь, что полюса «+» и «-» установлены правильно.

В пульте дистанционного управления используются два щелочных элемента питания.

Сдвиньте нижнюю крышку пульта дистанционного управления и установите, соблюдая указанную полярность, элементы питания, после чего установите крышку на место.

Располагайте пульт дистанционного

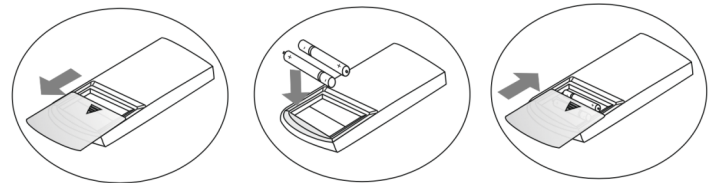

управления в прямой видимости от

внутреннего блока кондиционера и на расстоянии, не превышающем 8 метров (это особенно важно при работе с таймером).

Не допускайте падение пульта дистанционного управления и попадание жидкости на него. Не подвергайте пульт дистанционного управления воздействию прямых солнечных лучей.

Если пульт дистанционного управления не работает нормально, то извлеките батарейки на 30 секунд, а затем установите их снова. Если это не помогло, то замените батарейки.

При замене батарей не смешивайте новые батарейки со старыми и не используйте батарейки разных типов, которые могут привести к выходу из строя пульта дистанционного управления.

Если пульт дистанционного управления не будет использоваться в течение длительного периода времени, то сначала извлеките батарейки. Утилизируйте

выброшенные батарейки надлежащим образом.

ПАНЕЛЬ ИНДИКАЦИИ

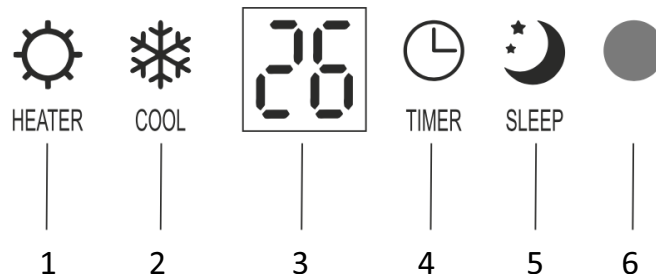

1. Режим охлаждения (COOL).
2. Режим обогрева (HEAT).
3. Индикатор температуры.
4. Индикатор настройки температуры и времени работы таймера.
5. Индикатор работы режима SLEEP.
6. Индикатор включения/выключения

УСЛОВИЯ ЭКСПЛУАТАЦИИ

РЕЖИМ РАБОТЫ	ТЕМПЕРАТУРА В ПОМЕЩЕНИИ	ТЕМПЕРАТУРА НА УЛИЦЕ
COOLING (Охлаждение)	17 / 30 °C	-10 / 48 °C
HEATING (Обогрев)	0 / 30 °C	-8 / 32 °C
DRY (Осушение)	17 / 30 °C	11 / 43 °C

Если указанные условия эксплуатации не соблюдены, то срабатывает устройство защиты, что ведет к нарушению нормальной работы кондиционера.

Если кондиционер работает в режиме охлаждения при высокой относительной влажности (более 80%), то в лопатках заслонок может образовываться конденсат и стекать на пол.

ПЕРЕБОИ ЭЛЕКТРОПИТАНИЯ

При перебоях электропитания предусмотрена функция автоматического включения кондиционера в том же режиме, что и до момента пропажи напряжения.

Гроза или работающий рядом радиотелефон могут вызвать нарушения нормальной работы кондиционера.

В этом случае отключите и снова включите электропитание, затем нажмите кнопку «ON/OFF» (ВКЛ./ВЫКЛ.) на пульте дистанционного управления.

УХОД И ТЕХНИЧЕСКОЕ ОБСЛУЖИВАНИЕ

Чистка внутреннего блока и пульта дистанционного управления

Прежде чем приступить к чистке, выньте вилку из розетки.

Чистку внутреннего блока и пульта выполняйте сухой мягкой тканью.

Внимание! Запрещено чистить пульт дистанционного управления влажной тканью.

Если внутренний блок сильно загрязнен, то смочите мягкую ткань водой.

Снимите лицевую панель внутреннего блока, промойте ее водой и вытрите насухо тканью.

Внимание! Не используйте для чистки бензин, растворители, чистящие порошки и другие химически активные вещества.

Чистка фильтров

Проводить чистку моющегося и дезодорирующего фильтров необходимо регулярно, так как загрязнение фильтров приводит к снижению тепло- и холодопроизводительности кондиционера.

Перед тем, как приступить к чистке, выньте вилку из розетки.

Откройте и поднимите лицевую панель до щелчка. Возьмитесь за среднюю часть фильтра и потяните его вниз.

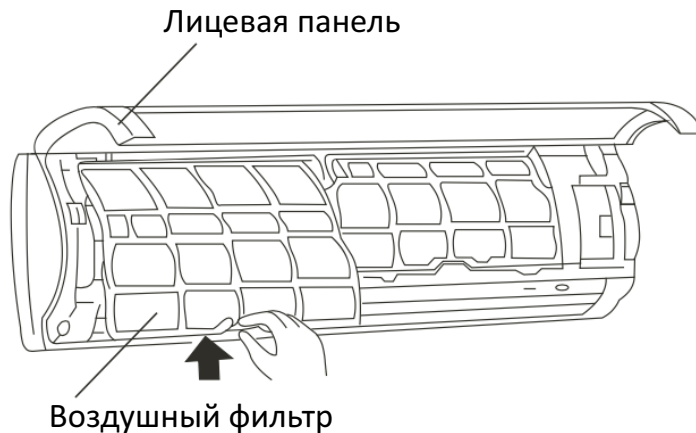

Извлеките дезодорирующий фильтр из моющегося фильтра.

Дезодорирующий фильтр



Очистите моющийся фильтр с помощью воды или пылесоса и высушите его.

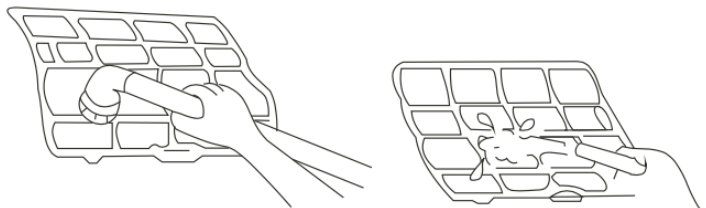

Очистите дезодорирующий фильтр.

Выньте электростатический фильтр из рамки, как показано на рисунке (не эксплуатируйте сплит-систему без электростатического фильтра).

Внимание! Во избежание поражения электрическим током не касайтесь электростатического фильтра в течение 10 минут после открытия воздухозаборной решетки.

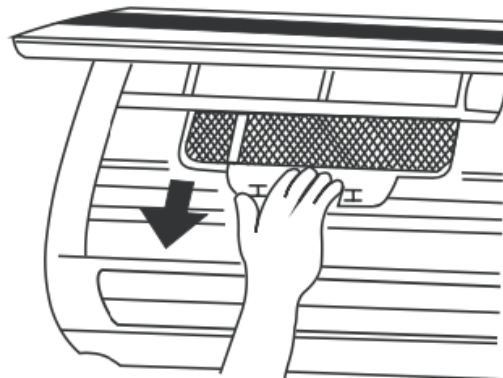

Помойте фильтр слабым моющим средством или водой и просушите его на солнце в течение двух часов.

Перед установкой фильтра на место проверьте не повреждены ли разрядный электрод и рамка.

Установите электростатический фильтр в исходное положение.

Угольный фильтр / электростатический фильтр

Эти фильтры следует чистить очень осторожно.

Поместите фильтр в мыльный раствор на 20 минут, затем прополощите и высушите в течение 3 часов.

После 4-5 чисток фильтр необходимо заменить.

Перед длительным перерывом в эксплуатации кондиционера

Включите кондиционер на несколько часов в режиме вентиляции. Это позволит полностью просушить его внутренние полости.

Отключите кондиционер и выньте вилку из розетки.

Извлеките элементы питания из пульта дистанционного управления.

МОНТАЖ СПЛИТ-СИСТЕМЫ

Внимание! Монтаж должен быть осуществлен квалифицированным специалистом.

Убедитесь, что параметры сети электропитания соответствуют электрическим характеристикам, указанным на заводской табличке кондиционера.

В линии электропитания должен быть установлен автоматический выключатель с заземлением или сетевой выключатель с отключающей способностью, в 1,5 раза превышающей максимальный потребляемый ток агрегата. Если вилка кондиционера не соответствует розетке сети электропитания, то обратитесь к квалифицированному электрику для замены розетки.

Не эксплуатируйте сплит-систему при поврежденном кабеле электропитания. По вопросу замены поврежденного кабеля и при любом нарушении нормальной работы

сплит-системы обратитесь в Сервисный центр.

Позаботьтесь о том, чтобы шум и горячий воздух от наружного блока не мешали соседям.

По вопросу перемещения или демонтажа кондиционера обратитесь к квалифицированному специалисту.

Не загораживайте воздухозаборные и воздуховыпускные отверстия наружного блока, так как это может привести к снижению тепло- и холодопроизводительности.

ПОИСК И УСТРАНЕНИЕ НЕИСПРАВНОСТЕЙ

При возникновении следующих неисправностей отключите кондиционер, отсоедините его от сети электропитания и обратитесь в Сервисный центр.

Неисправности:

Часто мигают индикаторы (5 раз в секунду). Вы отключили кондиционер и через 2-3 минуты включили его снова, но индикаторы продолжают мигать.

Часто перегорает предохранитель или срабатывает автоматический выключатель.

Внутрь кондиционера попала вода или посторонние предметы.

Плохо работает приемник сигналов пульта дистанционного управления или выключатель кондиционера.

НЕИСПРАВНОСТЬ	ПРИЧИНА	СПОСОБ УСТРАНЕНИЯ
Кондиционер не работает	<p>Отсутствует электропитание.</p> <p>Вилка не вставлена в розетку.</p> <p>В пульте дистанционного управления разрядились элементы питания.</p> <p>Кондиционер отключился по таймеру.</p>	<p>Подождите пока возобновится электропитание.</p> <p>Вставьте вилку в розетку.</p> <p>Замените элементы питания.</p> <p>Отмените настройку таймера.</p>
Недостаточная холодо- и теплопроизводительность	<p>Задана слишком высокая (в режиме охлаждения) или слишком низкая (в режиме обогрева) температура воздуха в помещении.</p> <p>Воздушный фильтр забит пылью.</p> <p>Посторонние предметы загораживают воздухозаборную или воздуховыпускную решетку наружного блока.</p> <p>Открыты двери или окна.</p>	<p>Правильно задайте температуру.</p> <p>Очистите воздушный фильтр.</p> <p>Удалите посторонние предметы.</p> <p>Закройте двери или окна.</p>
Кондиционер не охлаждает и не обогревает	<p>Посторонние предметы загораживают воздухозаборную или воздуховыпускную решетку наружного блока.</p> <p>Активирована трехминутная задержка включения.</p>	<p>Удалите посторонние предметы и снова включите кондиционер.</p> <p>Немного подождите.</p>

Если устранить неисправность не удалось, то обратитесь в Сервисный центр, назовите модель изделия и подробно опишите возникшую неисправность.

Внимание! Во избежание поражения электрическим током не меняйте электропроводку и не проводите ремонт кондиционера самостоятельно.

ХРАНЕНИЕ

Хранение электроприборов осуществляется в сухом и чистом помещении при температуре воздуха не выше плюс 40°С с относительной влажностью не выше 70%.

Если прибор неисправен и требует ремонта, или вы сомневаетесь в его состоянии, отключите его от питающей сети. Обратитесь в сервисный центр.

Если вы хотите разместить устройство на временное хранение, выберите сухое, свободное от пыли место: пыль и влага могут оказать вредное действие на рабочие части устройства.

УСЛОВИЯ ТРАНСПОРТИРОВКИ И УТИЛИЗАЦИИ

Транспортировка электроприборов осуществляется всеми видами транспорта в соответствии с правилами перевозки грузов, действующими на транспорте конкретного вида. Для перевозки прибора

используйте оригинальную заводскую упаковку, исключая возможность воздействия атмосферных осадков и агрессивной среды.

По окончании срока эксплуатации электроприбора не выбрасывайте его вместе с обычными бытовыми отходами, а передайте в пункт сбора на утилизацию. Подробную информацию по утилизации Вы можете получить у представителя местного органа власти.

Отходы, образующиеся при утилизации изделий, подлежат обязательному сбору с последующей утилизацией в установленном порядке и в соответствии с действующими требованиями и нормами отраслевой нормативной документации.

Коды ошибок сплит-системы

IDU/ внутренний блок DISPLAY/дисплей	ODU/ Наружный блок LED FLASH/ мигание на дисплее	FAULT DETAILS/описание ошибки
EE		Ошибка ЭСПЗУ(внутренний блок)/Indoor unit EE fault
E1		Неисправность крыльчатки (внутренний блок)/Indoor fan fault
E2		Ошибка перехода через нулевое значение платы/Indoor fan zero-crossing detection fault
E3		Неисправность теплообменника и отказ датчика (внутренний блок)/Indoor coil temperature sensor fault
E4		Ошибка датчика температуры окружающей среды (внутренний блок)/Indoor ambient temperature sensor fault
E0		Ошибка ЭСПЗУ (наружный блок)/Outdoor unit EE fault
E6	1 короткое мигание/ 1 short	Ошибка соединения между внутренним и наружным блоками/Indoor and outdoor unit communication fault
F1		Неисправность компрессора/Compressor starts abnormal
F2		Неисправность привода компрессора/Compressor drive fault
F3		Неисправность модуля IPM/IPM fault
F4	2 short/ 2 коротких мигания	Повреждение обмотки компрессора/Compressor shell roof fault
F5	4 short/ 4 коротких миганий	Неисправность датчика температуры на выпуске/Discharge temperature sensor fault
F6	5 short/ 5 коротких миганий	Неисправность датчика температуры на всасывании/Suction temperature sensor fault
F7	3 short/ 3 коротких миганий	Отказ датчика температуры испарителя (наружный блок)/Outdoor coil temperature sensor fault
F8	2 short/ 2 коротких мигания	Неисправность датчика температуры воздуха наружного блока/Outdoor ambient temperature sensor fault
F9	8 short/ 8 коротких миганий	Неисправность вентилятора (наружный блок)/Outdoor DC fan fault
P1	1 long/ 1 длинное мигание 4 short/ 4 коротких миганий	Защита от высокого напряжения (наружный блок)/Outdoor unit AC current protection
P2	1 long/ 1 длинное мигание 3 short/ 3 коротких миганий	Защита от перефазировки компрессора/Compressor phase current protection
P3	1 long/ 1 длинное мигание 9 short/ 9 коротких миганий	Защита от сверх высокого или низкого сетевого напряжения (наружный блок) /AC overvoltage or undervoltage protection

Коды ошибок сплит-системы

IDU/ внутренний блок DISPLAY/дисплей	ODU/ Наружный блок LED FLASH/ мигание на дисплее	FAULT DETAILS/описание ошибки
P4	2 long/ 2 длинных мигания 6 short/ 6 коротких миганий	Защита от сверх высокого или низкого постоянного напряжения (наружный блок)/ DC overvoltage or undervoltage protection
P5	1 long/ 1 длинное мигание 6 short/ 6 коротких миганий	Защита от перегрева модуля IPM/IPM overheat protection
P6	1 long/ 1 длинное мигание 2 short/ 2 коротких миганий	Защита от перегрева на выпуске/Discharge temperature overheat protection
P7	1 long/ 1 длинное мигание 1 short/ 1 короткое мигание	Защита от замораживания змеевика при охлаждении (внутренний блок)/ Cooling indoor coil anti-freezing protection
P8	1 long/ 1 длинное мигание 5 short/ 5 коротких миганий	Отключение защиты от перегрева теплообменника при охлаждении (наружный блок)/ Cooling outdoor coil overheat protection
P9	1 long/ 1 длинное мигание 1 short/ 1 короткое мигание	Защита от перегрева змеевика при обогреве (внутренний блок)/Heating indoor coil overheat protection
PA	2 long/ 2 длинных мигания 1 short/ 1 короткое мигание	Защита от сверх высокой температуры атмосферного воздуха (наружный блок)/ Outdoor ambient temperature over-high protection
		<p>Примечание:</p> <ul style="list-style-type: none"> ● LED на плате наружного блока продолжает гореть, когда наружный блок работает нормально; ● Длинное мигание означает, что светодиод горит 1 секунду и не горит 1 секунду; ● Короткое мигание означает, что светодиод горит 0,5 секунды и не горит 0,5 секунды.Примечание: ● LED на плате наружного блока продолжает гореть, когда наружный блок работает нормально; ● Длинное мигание означает, что светодиод горит 1 секунду и не горит 1 секунду; ● Короткое мигание означает, что светодиод горит 0,5 секунды и не горит 0,5 секунды.

Технические характеристики устройства

Характеристики		Ед. измер.	VCI-07HE	VCI-09HE	VCI-12HE	VCI-18HE	VCI-24HE
Производительность	Охлаждение	кВт	2,25 (2,2~10,0)	2,65 (2,2~10,0)	3,23 (2,7~13,0)	5,02 (2,7~19,0)	6,93 (2,7~25,0)
	Обогрев	кВт	2,35 (2,2~10,0)	2,73 (2,2~10,0)	3,51 (2,7~13,0)	5,1 (2,7~19,0)	7,01 (2,7~25,0)
Потребляемая мощность	Охлаждение	кВт	0,7 (0,1~1,25)	0,825 (0,1~1,25)	1,005 (0,15~1,65)	1,562 (0,15~2,5)	2,16 (0,3~3,0)
	Обогрев	кВт	0,645 (0,1~1,25)	0,755 (0,1~1,25)	0,97 (0,15~1,65)	1,41 (0,15~2,5)	1,935 (0,3~3,0)
Уровень шума	Внутр. блок Б/С/М	Дб	23/26/28	23/27/29	25/28/30	26/29/31	29/32/34
	Внешний блок Max	Дб	49	49	49	55	57
Рабочий ток	Охлаждение	А	3,1	3,95	5,6	8,12	11,6
	Обогрев	А	3,04	3,95	5,6	8,12	11,6
Размеры (ШхВхГ)	Внутр. блок	мм	720x292x190	720x292x190	800x292x190	850x292x190	970x310x230
	Внешний блок	мм	600x500x232	600x500x232	700x551x256	760x551x256	820x597x330
Вес	Внутр./внеш.	кг	6,4/21,2	6,4/21,5	7,2/24,4	8,5/27,8	10,6/34
Диаметр труб	жидкость	мм	6,35	6,35	6,35	6,35	6,35
	газ	мм	9,52	9,52	12,7	12,7	15,88
Коэффициент энергоэффективности	EER		3,2	3,2	3,2	3,2	3,2
	COP		3,7	3,62	3,62	3,62	3,62
Класс энергоэффективности (охлаж./обогр.)			A/A	A/A	A/A	A/A	A/A
Электрическое питание		В/Гц/Ф	220-240/50/1	220-240/50/1	220-240/50/1	220-240/50/1	220-240/50/1
Расход воздуха		м3/час	420/500/600	420/500/600	480/550/650	550/600/700	800/950/1050
Max. длина трассы/Max. перепад высот		м	10/5	10/5	10/5	10/5	15/10
Гарант. диапазон наружных температур	Охлаждение (наруж.)	°C	-10~+48				
	Обогрев (наруж.)	°C	-8~+32				
Компрессор			SANYO	SANYO	SANYO	SANYO	SANYO
Хладагент/масса хладагента		кг	R410A/0,6	R410A/0,6	R410A/0,6	R410A/0,9	R410A/1,1
Размеры упаковки (ШхВхГ)	внутр.б.	мм	785x335x240	785x335x240	865x335x240	915x335x240	1035x380x310
	наруж.б.	мм	745x550x335	745x550x335	810x595x355	870x595x355	945x670x430
Вес Брутто внутр./наруж.		кг	7,8/23,4	7,8/23,7	8,4/26,9	10/30,4	13,2/38

Уважаемый покупатель!

Поздравляем Вас с приобретением климатической техники Vickers!

Настоящая гарантия действительна с момента покупки изделия в течение 3-х лет для частного использования и 1 год при использовании в коммерческих целях, либо в общественных помещениях при соблюдении условий, перечисленных ниже, если рекомендованные режимы эксплуатации полностью соблюдены.

Если Ваше изделие Vickers нуждается в гарантийном обслуживании, обращайтесь в Специализированные Сервисные Центры. Настоящая гарантия предусматривает безвозмездное устранение недостатков товара в течение гарантийного срока.

Гарантия действительна на территории Российской Федерации при соблюдении следующих условий:

1. Изделие должно регулярно проходить техническое обслуживание (не реже одного раза в год, при коммерческом использовании не реже 2-х раз в год, либо чаще при интенсивном использовании) с проставлением отметки в соответствующей графе организацией проводившей техническое обслуживание.
 2. Данное изделие должно быть куплено на территории Российской Федерации.
 3. Данное изделие должно быть использовано в соответствии с инструкцией по эксплуатации (прилагается к изделию).
- В случае нарушения правил хранения, транспортировки, установки и эксплуатации, изложенных в инструкции по эксплуатации, гарантия не действительна.
4. Гарантия действительна только при наличии чётко, правильно и полностью заполненного настоящего гарантийного талона (с подписью и печатью Продавца). Без предъявления данного талона, в случае отсутствия в нём полной информации или при наличии каких-либо изменений в талоне, Специализированные Сервисные Центры вправе отказать в проведении гарантийного ремонта.
 5. Гарантия не действительна:
 - а) если изделие предназначено для бытовых нужд использовалось в коммерческих или иных целях.
 - б) гарантия не распространяется на расходные материалы необходимые как для монтажа изделия так и для его эксплуатации, а также на повреждения или поломки возникшие в следствии использования ненадлежащих расходных материалов.
 - в) если изделие имеет механические повреждения.
 - г) если изделие ремонтировалось, или в нём произведены изменения не в авторизованном сервисном центре.
 - д) если использовались ненадлежащие расходные материалы или запасные части.
 - е) если неисправность вызвана попаданием внутрь изделия посторонних предметов, веществ, жидкостей, насекомых.
 - ж) если неисправность вызвана стихийными бедствиями, пожаром, бытовыми и другими факторами, не зависящими от производителя.
 - з) если повреждения вызваны несоответствием параметров источников питания и связи соответствующим государственным стандартам.
 - и) в случае любых изменений в установке, настройке и/или программировании.
 - к) в случае внесения несанкционированных изменений в гарантийный талон (поправки и исправлений).
 - л) если серийный номер или номер модели на изделие изменён, удалён, стёрт или неразборчив
 - м) гарантия не распространяется на расходные материалы, например: фильтры, батареи и т.п. в соответствии с указаниями инструкции по эксплуатации.
 - н) гарантия не предусматривает чистку изделия, плановое техническое обслуживание и замену расходных материалов и запчастей, пришедших в негодность ввиду нормального износа и/или ограниченного срока службы.
 - о) настоящая гарантия применяется дополнительно к обязательным гарантиям, предоставляемым покупателем законом.
- Применение!
- Приобретённый Вами кондиционер требует специальной установки и подключения.
- По вопросу проведения установки и подключения Вы можете обратиться в уполномоченную организацию, специализирующуюся на проведении такого рода платных услуг, при этом требуйте наличие соответствующих разрешенных документов (лицензия, сертификат и т. д.) Организация, осуществлявшая установку, несёт полную ответственность за правильность проведённой работы.

Информация об авторизованных центрах Vickers можно получить в местах продажи, а так же на сайте vickers.com.ru

VICKERS

Производитель:

«ZHEJIANG SHARBO ELECTRIC APPLIANCE CO., LTD.»
«ЧЖЭЦЗЯН ШАРБО ЭЛЕКТРИК ЭППЛАЙЭНС КО., ЛТД.»

Адрес производителя:

Dongqiao Village, Guanhaiwei Town, Cixi City, Zhejiang Province, China (315314)
Донгкяо Вилладж, Гуанхайвей Таун, Цыси Сити, Чжэцзян Провинс, Китай (315314)

Импортер:

ООО «Мир Комфорта»

Адрес импортера:

350059, г. Краснодар, ул. Уральская, 25

ПРОИЗВЕДЕНО В КИТАЕ

Дата производства: см. на упаковке или на оборудовании

